



KORROSJONS  
TEKNIKK AS



VIXEN  
SURFACE TREATMENTS LTD

aquaBlast®

Våtblåse kabinetter

# aquaBlast®

## PRINSIPP

Aquablast er konstruert slik at man kan avfette og sand- eller glassblåse i en og samme operasjon. Vann og blåsemiddel blandes i bunnen av kabinettet, og transporteres ved hjelp av en polyurethane-pumpe frem til den manuelle blåsepistolen. Trykkluft tilføres pistolen ved dysen, slik at hastigheten øker og ønsket renseseffekt oppnås. Vann og blåsemiddel resirkuleres i maskinen. Fint blåsemiddel og andre forurensninger mates via et overløp til sedimenterings-filteret, som befinner seg på gulvet bak maskinen.

## FORDELER VED VÅTBLÅSING

- STØVFRI PROSESS
- RENSING VED HJELP AV VÆSKESTRØM- IKKE ANSLAG SOM VED TØRRBLÅSING.
- AVFETTING OG SAND- ELLER GLASSBLÅSING I EN OG SAMME PROSESS.
- BEDRE FINISH OG VESENTLIG MINDRE FORBRUK AV BLÅSEMIDDEL.
- UNNGÅR PENETRERING AV BLÅSEMIDDEL I MYKE MATERIALER

## VIKTIGE DETALJER

- Sikker og enkel i bruk
- Sterk og robust konstruksjon i 100% rustfritt stål.
- Sidedør for ilegg av større komponenter
- Innvendig gummiert for slitasje



- Start/Stopp med fotbryter.

- Sedimenterings-filter



- God sikt ved hjelp av spyling og vinduspuser. Vindu av laminert glass.



- Polyurethane-støpt blåsepistol med dyser av Borcarbide.



- Polyurethane senkepumpe med hurtigkobling og filter i rustfritt stål



- 1 eller 3-fase, 2,2kw/2800 o/min elektrisk motor. Demonteres enkelt sammen med pumpe ved eventuelt vedlikehold.

## TYPISKE BRUKSOMRÅDER

- AVFETTING/OVERFLATEBEHANDLING AV DELER TIL BIL- OG REPARASJONS VERKSTEDER
- RENGJØRING AV STØPEGODS OG FORMER
- FJERNING AV RUST, GLØDESKALL, FASTBRENT KULLSTOFFER O.L
- OVERFLATEBEHANDLING FØR SVEISING, BELEGGING, LAKKERING O.L
- OVERFLATEFORBEDRING ("SATIN FINISH") PÅ RUSTFRITT STÅL OG ANDRE METALLER
- FJERNING AV SMÅ GRADER PÅ MASKINERTE DETALJER
- RENGJØRING AV ELEKTRONISKE KOMPONENTER



## TILLEGGS UTSTYR

- Nivå- indikator for vann/blåsemiddel blandingen.
- Rensing i lukket sirkulasjons-system
- Manuell rensepistol for vann.
- Syklon for utskilling av partikler



- Ved fjerning av større mengder oljefett, vil en varmtvannsløsning være den beste løsningen. En 3 kw termostatstyrt varmekolbe kan monteres i trakten.

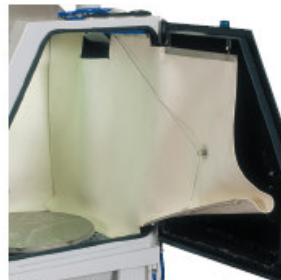

- Hele kabinettet er innvendig kledd med gummi.



- For enklere håndtering av detaljene kan det monteres dreiebord 600-1000 mm i diameter.



- For ytterligere forenkling av godshåndteringen kan det leveres uttrekkbart dreiebord i rustfritt stål.

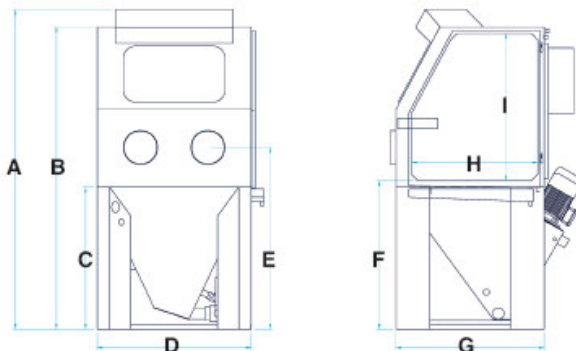

## ANDRE DIMENSJONER PÅ FOREPØRSEL

## TEKNISK SPESIFIKASJON

Spenning	400V 3fase + 0-Leder eller 230V 1-fase		
Trykkluft	7 bar 1.14 m <sup>3</sup> /min Anslutning 1/2" BSP		
Vanntilførsel	2 – 6 bar Anslutning 1/2" BSP		
Drenering	Gulvnivå- Ca. 10 liter/min		
Ventilasjon	4" (110mm) Kanal til yttervegg		
Trakt-kapasitet	<b>915</b>	<b>1215</b>	<b>1515</b>
Vann	50 liter	100 liter	150 liter
Blåsemiddel	15 KG	25 KG	25 KG
Vekt	80 / 100 KG	250 KG	250 KG

Modell/dimensjon (mm)	A	B	C	D	E	F	G	H	I
<b>915</b>	1891	1789	840	915	1075	878	880	750	873
<b>1215</b>	1891	1789	840	1215	1075	878	1180	1050	873
<b>1515</b>	2041	1939	840	1515	1075	878	1480	1350	1023



VI PRODUSERER OGSÅ INDUSTRIELLE  
VASKEMASKINER OG SANDBLÅSEKABINETTER

### TEKNISK VEILEDNING

TA GJERNE KONTAKT MED VÅR  
SALGSDELING, SOM VIL GI  
NØDVENDIGE RÅD OG VEILEDNING I  
FORBINDELSE MED VÅTBLÅSING.

MER INFORMASJON FINNER DU PÅ:  
[www.korrosjonsteknikk.no](http://www.korrosjonsteknikk.no)



AQUABLAST 1515