

## Vakuum sandblåser SB750

### Løsningen for støvfri sandblåsing

---



Sandblåsing er den enkleste og mest effektive måten å fjerne korrosjon, gammel maling og annen fremmedmateriale fra alle typer overflater. Blaster 750 er en ren, støvfri sandblåser som renser og klargjør overflaten før fylling og lakkering av karosserier. Blåsemiddelet resirkuleres i dette lukkede systemet og kan brukes på nytt mange ganger.

Lavere kostnader til blåsemidler siden det blir resirkulert

Innebygd filter gir åndedretsorganene mindre utsettelse for støv.

Den lukkede sandblåsing virker ikke forstyrrende på andre aktiviteter i verkstedet Støvfri sandblåsing innebærer lavere kostnader til rengjøring av verkstedet

#### Enkel å bruke



*Den støvfrie sandblåsing påvirker ikke andre aktiviteter i verkstedet*

#### Perfekt resultat



*Fjerner rust, lakk og klargjør overflaten for fylling og lakkering*

## Vakuüm sandblåser 750



Rask og enkel tilgang for service av motor, partikkel filter og utskilleren

### En kompakt design for enkel handtering

1. Blåsesanden akselerer i dysen og treffer overflaten som skal sandblåses.
2. Støv og blåsemiddel suges tilbake til suger.
3. Store støv partikler faller ned i støvbeholderen. Tømmes ut ved service.
4. Blåsemiddelet separeres fra støvet og resirkuleres
5. Separat luft kjøler motor for lang levetid
6. Motordelen er enkel å demontere for service og filterbytte.
7. Støvet fanges opp av partikkelfilteret før luften resirkuleres
8. De store hjulene og vognkonstruksjonen gjør den enkel å flytte rundt.
9. Blåsemiddelet transporteres opp til pistolen.

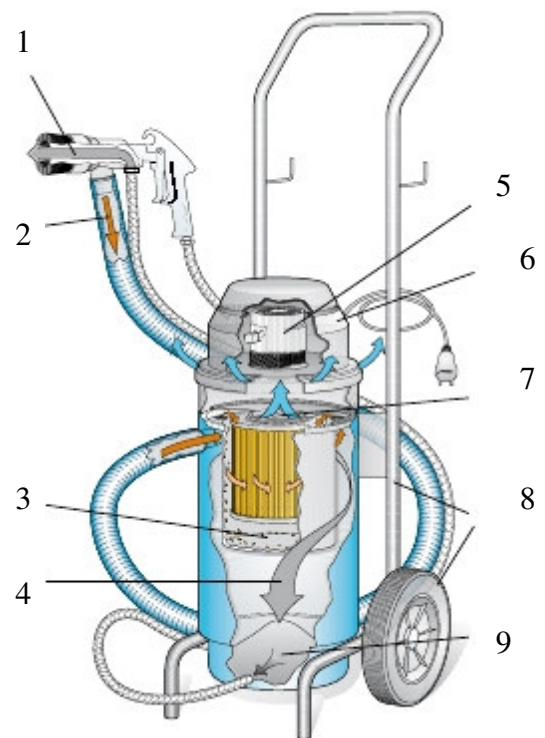

## Reservedeler

### Fleksibel dyse :

- For utvendige hjørner
- For innvendige hjørner
- For små flekker



Dyse for flekker  
Delnr:70579960

Dyse for kanter  
Delnr:70579963

Dyse børste  
Delnr:70101402

Dyse for innv. hjørner.  
Delnr:70579961

Dyse for utv. hjørner.  
Delnr:70579962

## Blåsemiddel



Aluminium silicate er en stålfri, aggressiv blåsemiddel.  
Denne brukes til mange forskjellige områder for resing før behandling av overflaten.  
Brukes på stål, glass og keramisk overflate  
For for bilverksteder

### Aluminium silicate

Partikkel str: 0.25-1.0 mm

Sekker av 25 kg

Delnr: Alo-420 0,25-0,50mm



Glassperler er et blåsemiddel laget av soda glass.  
Glassperler gir en "polerende" overflate  
Glassperler fjerner maling, grader og rust uten å trenge dypt ned i overflaten

### Glassperler

Partikkel str 0.2-0.4 mm.  
Sekker av 25 kg

Delnr: GL-200 glassperler 0,149-0,250mm

## Dimensjon



## Tekniske Data

- **Økonomisk:** Blåsemiddelet resirkuleres mange ganger før det er brukt opp. Ingen støv eller blåsemiddel spres ut i verkstedet, holder kostnader for rengjøring nede.
- **Støv filtrering:** Før luften er resirkulert, separeres støvet fra blåsemiddelet og fanges opp av partikkelfilteret .
- **Bruker vennlig:** Den kompakte design og de store hjulene gjør den enkel å flutte rundt på verkstedet. Service og vedlikehold er også veldig enkelt.
- Lavere kostnad på blåsemiddel pga resirkulering.
- Vakuumsandblåsing påvirker ikke annen aktivitet i verkstedet.

Modell	V	Delenr.
Vakuumblåser 750	220/230 - EUR	70750070

## Tekniske data pistol

Trykk maks	8 bar 3216 in. W.G.
Luftforbruk	500 ltr/min. (6 bar) 17.7 cfm (2412 in. W.G.)
Anbefalt kompressor str	2 hk

## Tekniske data SB 750

Volt	230 V 50/60 Hz
Forbruk	1000 W
Filtrering	99,9 %
Vekt	14 kg